

衬片水平划线器

使用说明书

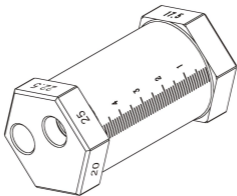

2023.5.13修订

1. 技术参数

主/副孔位轴心与各平面垂直高度如图(单位:mm)

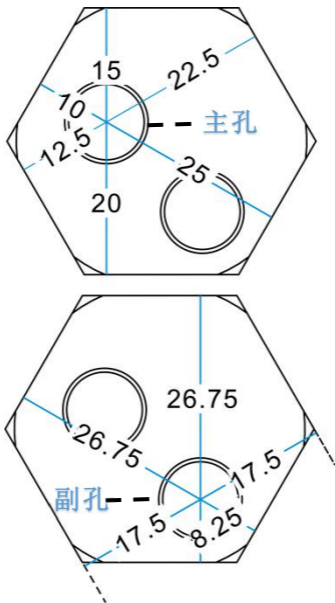

2. 使用方法

(1) 快速区分主/副孔：六个相邻面均有刻度且从该面看去，孔内有橡胶圈的即为主孔，另一个为副孔。即

主孔刻度：10 / 12.5 / 15 / 20 / 22.5 / 25

副孔刻度：17.5 (8.25 及 26.75 不常用故未标注)

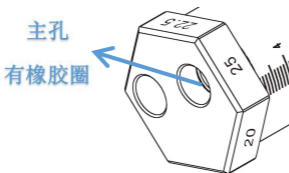

(2) 镜框垂直高度测量；

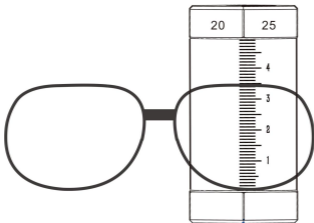

(3) 确认自己要用的刻度，找到对应孔位。并将划线笔粗的笔头从有橡胶圈的那面缓慢旋转插入。

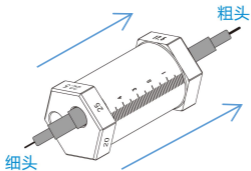

(4) 将你要用的那个刻度朝上，所示数字即代表此时孔位轴心（笔芯）的垂直高度，翻滚划线器即可切换划线高度。（如需使用 17.5，注意将划线笔插到副孔）

(5) 将镜架与划线器放在水平桌面上，进行划线。

